

## Автомобильный цифровой видеорегистратор CAR BLACK BOX модель CL-800



## ИНСТРУКЦИЯ ПО ПРИМЕНЕНИЮ

Перед началом использования данного устройства, пожалуйста, внимательно ознакомьтесь с инструкцией по применению.

Для безопасности не производите настройку устройства во время движения.

Благодарим Вас за приобретение автомобильного видеорегистратора и убедительно просим перед его использованием внимательно прочитать данную инструкцию.

Автомобильный видеорегистратор с легкостью может быть установлен в большинстве существующих автомобилей и в режиме

реального времени позволяет осуществлять запись звука и текущей дорожной ситуации перед автотранспортным средством.

Производитель: МОК Индастри Лимитед, ФЛ4, Тауэр Б, Тонг Ан Авто-партс Билдинг, № 260, Блок 13,Баоан Дистрикт, Шеньчжень, Китай

Дистрибьютор: ООО «Славянский Двор», г. Уссурийск, Приморский край, ул. Заречная, д. 4, кв. 30

## Внешний вид устройства и функциональные кнопки

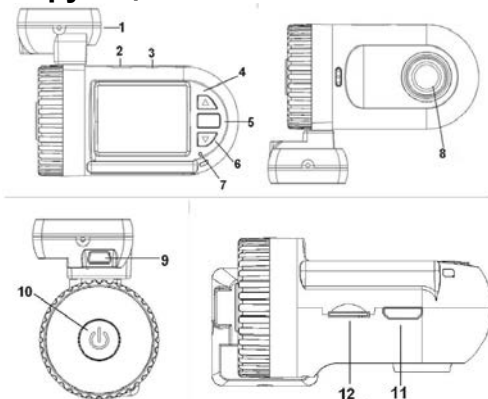

1. Держатель с GPS
2. USB выход
3. AV выход
4. Кнопка Вверх
5. Кнопка Ok
6. Кнопка Вниз
7. Индикатор работы
8. Объектив
9. USB выход  
(работает в паре с GPS держателем)
10. Кнопка Питание
11. HDMI выход
12. Слот для карты памяти

# Установка и подготовка к работе

1. Оптимальным является расположение камеры на лобовом стекле ниже зеркала заднего вида. Сначала соедините камеру с кронштейном.
  2. Затем определите желаемую область расположения камеры на стекле, обезжирьте ее и протрите чистой сухой тканью. После этого прикрепите камеру с кронштейном к лобовому стеклу клеевой стороной.
  3. Подключите питание к видеорегистратору с помощью адаптера питания.
  4. Установите microSD карту памяти в слот (12), продвигая ее до легкого щелчка.
- ВНИМАНИЕ!** Установка и извлечение microSD карты должна производиться только при полностью обесточенном приборе. Все индикаторы не должны гореть.
5. Временной промежуток между нажатиями на функциональные кнопки не должен быть менее 0,5 сек.

## Инструкция по эксплуатации

Для входа в меню настроек отключите видеозапись нажатием на кнопку **Ок** (4) и войдите в меню длительным нажатием кнопки **Вверх** (4)

Перемещение по вкладкам настроек осуществляется с помощью кнопок управления **Вверх** (4) и **Вниз** (6). Выбор настройки осуществляется кнопкой **Ок** (5).

### 1. Установки:

*Разрешение видео:* Full HD 1920x1080P / 1440x1080P / 1280\*720P

*Размер изображения (фото):* 3M / 5M / 8M / 12M

*Резкость:* стандартный / высокий / низкий

*Контрастность:* стандартный / высокий / низкий

*Частота освещения:* 50 Гц / 60 Гц

*AE ISO:* Авто / 100 / 200 / 400

*Баланс белого:* Авто / солнечно / облачно / флуоресцентная лампа / лампа накаливания

*Смещение (экспокоррекция):* от -2 до 2

*Режим измерения (фокусировка):* центр / средний / пятно

*ТВ формат:* PAL / NTSC

*Автовыключение:* Выкл. / 1 мин. / 3 мин. / 5 мин. /

*Установка времени:* установите часовой пояс, дату и время с помощью кнопок **Вверх** (4) и **Вниз** (6). Кнопка **Ок** (5) – подтверждение выбранных цифр.

*Метка даты и времени:* Дата и время / Выкл. / Дата / Время  
*Циклическая запись:* Выкл. / 1 мин. / 3 мин. / 5 мин.  
*Датчик движения:* Выкл. / Вкл.  
*Штамп даты и времени:* Выкл. / Дата / Время / Дата и время / GPS данных / Госномер  
*Госномер:* установите госномер с помощью кнопок Вверх (4) и Вниз (6). Кнопка Ок (5) – подтверждение выбранных цифр.  
*Отключение экрана:* Выкл. / 1 мин. / 3 мин. / 5 мин.  
*Режим видеозаписи:* Видео + аудио / видео  
*GPS:* Вкл. / выкл.  
*G-сенсор:* Выкл. / 2G / 2.5G / 3G / 3.5G / 4G / 4.5G / 5G  
*Калибровка G-сенсора:* Нет / Да  
*Звуковой сигнал:* Высокий / низкий / выкл.  
*Режим USB:* USB-накопитель / ВЕБ-камера  
*Язык:* Русский / Английский / Китайский  
*Сброс (настроек):* Да / Нет  
*Форматировать (карту памяти):* Да / Нет  
*Версия прошивки:* FW VER: 20130821

Выход из меню настроек производится с помощью длительного нажатия кнопки Вверх (4).

## **2. Воспроизведение файлов**

При отключенной видеозаписи длительно нажмите кнопку Вниз (6). Вы попадете на первую вкладку файлов Кино. Тут отображены все видеофайлы записанные на карту памяти.

С помощью кнопок Вверх (4) и Вниз (6) выберите файл, который требуется воспроизвести. Затем нажмите кнопку Ок (5), для выбора файла и еще раз Ок (5) для того, чтобы воспроизвести файл.

Нажатие на кнопку Ок (5) позволяет поставить на паузу и продолжить воспроизведение.

Во время паузы длительно нажмите кнопку Вверх (4), чтобы войти в опцию удаления файла.

Для возврата к перечню файлов длительно нажмите кнопку Вниз (6).

Переход со вкладки Кино на вкладку Фото осуществляется длительным нажатием кнопки Вниз (6). Повторное длительное нажатие позволит выйти из просмотра видео и фотофайлов.

## **3. Использование функциональных кнопок**

При отключенной видеозаписи длительное нажатие кнопки Ок (5) позволяет сделать фотографию.

Краткое нажатие на кнопку Вверх (4) отключает/включает микрофон (в режиме видеозаписи и при отключенной видеозаписи).

Краткое нажатие на кнопку Вниз (6) во время видеозаписи устанавливает защиту/снимает защиту на текущий видеоролик, с отображением на экране символа в виде замочка.

Длительное нажатие на кнопку Питание (10) позволяет вернуться на заводские настройки.

### **Техническая спецификация:**

Разрешение матрицы камеры	5 МераПикселей OV5100
Чип	Ambarella A2S60
Угол обзора	135°
Разрешение видео	Full HD 1920x1080P/ 1440x1080P / 1280*720P
Формат видео	MPEG-TS
Видео кодек	AVC
Частота кадров	30 кадров в секунду
Формат фотоизображения	JPEG
Разрешение фотоизображения	3Мп / 5Мп / 8Мп (интерполяция) / 12Мп (интерполяция)
Ночная подсветка	нет
Емкость батареи	350мАч
Детектор движения	есть
Экран	1,5 дюйма цветной 650*240 пикселей
G-sensor	есть
GPS позиционирование	есть
Микрофон	есть
Динамик	есть
Тип карты памяти	microSD
Емкость карты памяти	До 32GB

### **Комплектация:**

Автомобильный видеорегистратор – 1 шт.

Холдер (держатель) для крепления устройства в автомобиле на скотче с GPS – 1 шт.

Адаптер питания от прикуривателя – 1 шт.

USB-кабель – 1 шт.

HDMI-кабель – 1 шт.

Видеокабель – 1 шт.

Компакт-диск с программным обеспечением – 1 шт.

Инструкция – 1 шт.

## **Гарантийные обязательства и правила эксплуатации**

Завод-производитель гарантирует безотказную работу оборудования в течение 12 месяцев при условии соблюдения правил и условий хранения, транспортировки и эксплуатации. Не пытайтесь разбирать, самостоятельно ремонтировать или вносить изменения в конструкцию оборудования. **Внутренние элементы подключенного оборудования находятся под напряжением, контакт с ними может привести к поражению электрическим током!** В случае возникновения неполадок в работе оборудования проконсультируйтесь с Вашим дилером или авторизованным сервисным центром.

Защищайте оборудование от скачков напряжения питающей сети. **Случаи выхода оборудования из строя по причине нестабильного напряжения питающей электросети не являются гарантийными.**

Соблюдайте температурный режим хранения и эксплуатации оборудования, указанный в настоящем руководстве. В случае если оборудование в течение продолжительного времени находилось в условиях низкой температуры, перед подключением и запуском обязательно прогрейте его до комнатной температуры.

Защищайте оборудование от ударов, давления, вибраций и прочих видов воздействия, следствием которых могут стать механические повреждения оборудования.

Защищайте оборудование от повышенной влажности и попадания жидкостей, пыли или посторонних предметов внутрь корпуса.

Перед сдачей оборудования в ремонт сделайте резервную копию всех данных, содержащихся на карте памяти, используемой в составе данной системы. Сервисный центр завода-производителя не несет ответственности за безвозвратную утрату данных, содержащихся на карте памяти пользователя.

***Внимание! Гарантийные обязательства завода-производителя не действуют в случаях применения оборудования не по назначению, нарушения правил и условий хранения, транспортировки и эксплуатации оборудования, механических повреждений, выхода из строя в результате стихийных бедствий (молния, пожар, наводнение и т.п.), попадания внутрь оборудования посторонних предметов, жидкостей, насекомых, большого количества пыли, попыток самостоятельного ремонта, внесения изменений в конструкцию, смены прошивки и прочих случаев отказа оборудования, находящихся вне контроля производителя и поставщика оборудования.***